

FICHE TECHNIQUE

DÉNOMINATION

Sélecteur de fermeture, inox brossé 304

MARQUE

REFERENCE

TL1001

CARACTÉRISTIQUES

Matériaux

Inox AISI 304

Finition

Brossé

Accessoires et options

- Inox brossé 304
- Pour vantail supérieur à 1000 mm

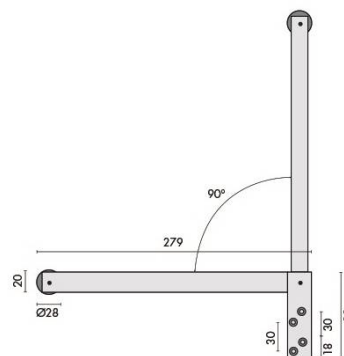

 GEORGEN

info@georgen.com

Tél. : 01 48 10 27 27 - Fax : 01 48 91 02 02

Sélecteur de fermeture en feuillure, roulette nylon, vantaux <1000 mm
Référence : TL1001



info@georgen.com

Tél. : 01 48 10 27 27 - Fax : 01 48 91 02 02