

# FICHE TECHNIQUE

## DÉNOMINATION

Béquille de fenêtre WING sur rosace ovale, laiton poli

MARQUE



REFERENCE

DB32DK/SM-OL

CARACTÉRISTIQUES

### Matériaux

Laiton

### Finition

Brillant

### Couleur

Doré

### Norme

Norme EN 1906

### Accessoires et options

- Laiton traité multicouche
- Rosace épaisseur 10 mm
- Mécanisme à définir (réf. DK 40/45/50 mm)

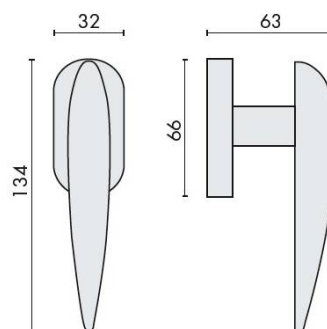

info@georgen.com

Tél. : 01 48 10 27 27 - Fax : 01 48 91 02 02

# Béquille de fenêtre WING sur rosace ovale, laiton poli

Découvrez la **Béquille de fenêtre WING**, un accessoire élégant et fonctionnel qui allie design moderne et robustesse. Fabriquée en laiton poli, cette béquille est conçue pour apporter une touche de sophistication à vos fenêtres tout en garantissant une utilisation durable et fiable.

## Caractéristiques principales

- **Matériau** : Laiton poli de haute qualité, résistant à la corrosion et à l'usure.
- **Design** : Rosace ovale qui s'intègre harmonieusement dans tout type d'intérieur.
- **Installation** : Facile à installer, compatible avec la plupart des fenêtres standards.
- **Dimensions** : Conçue pour s'adapter parfaitement aux poignées de fenêtre courantes.

## Avantages de la Béquille WING

La béquille de fenêtre WING ne se contente pas d'être esthétiquement plaisante ; elle offre également de nombreux avantages pratiques :

- **Durabilité** : Le laiton poli assure une longévité exceptionnelle, même dans des conditions climatiques variées.
- **Confort d'utilisation** : Sa conception ergonomique permet une prise en main facile et agréable.
- **Esthétique** : Ajoute une touche de luxe à vos fenêtres, rehaussant ainsi le style de votre intérieur.

## Utilisations recommandées

La béquille de fenêtre WING est idéale pour :

- Les fenêtres en bois, PVC ou aluminium.
- Les projets de rénovation ou de construction neuve.
- Les intérieurs modernes ou classiques, grâce à son design intemporel.

Optez pour la **Béquille de fenêtre WING sur rosace ovale** et transformez vos fenêtres en véritables éléments de décoration tout en bénéficiant d'une fonctionnalité optimale. Ne manquez pas l'occasion d'améliorer votre espace avec ce produit de qualité supérieure !

Référence : DB32DK/SM-OL



[info@georgen.com](mailto:info@georgen.com)

Tél. : 01 48 10 27 27 - Fax : 01 48 91 02 02